

Precision collet chuck ER for collets ISO 15488 (DIN 6499) ER-system

Mandrin à pinces ER de précision pour pinces ISO 15488 (DIN 6499) système ER



Verwendung:
Zur Aufnahme von Werkzeugen mit Zylinderschaft in 3 µm-Spannzangen.

Application:
For mounting straight-shank tools in 3 µm-collets.

Application:
Pour le serrage d'outils avec queue cylindrique dans des pinces de serrage 3 µm.

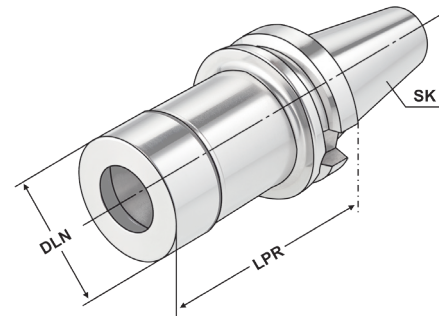

Bestell-Nr. Order no. Référence	SK	DCONWS Spannbereich Capacity Capacité	Typ	LPR	LB	DLN	THID
305.P2.20.070	BT 30	2 - 20	470E ER 32	70	48	50	M16 x 2,0
405.P2.20.070	BT 40	2 - 20	470E ER 32	70	43	50	M16 x 2,0
405.P2.20.100	BT 40	2 - 20	470E ER 32	100	73	50	M16 x 2,0
405.P2.20.125	BT 40	2 - 20	470E ER 32	125	98	50	M16 x 2,0
405.P2.20.150	BT 40	2 - 20	470E ER 32	150	123	50	M16 x 2,0
405.P2.20.200	BT 40	2 - 20	470E ER 32	200	173	50	M16 x 2,0
505.P2.20.070	BT 50	2 - 20	470E ER 32	70	32	50	M16 x 2,0
505.P2.20.100	BT 50	2 - 20	470E ER 32	100	62	50	M16 x 2,0
505.P2.20.125	BT 50	2 - 20	470E ER 32	125	87	50	M16 x 2,0
505.P2.20.150	BT 50	2 - 20	470E ER 32	150	112	50	M16 x 2,0
505.P2.20.200	BT 50	2 - 20	470E ER 32	200	162	50	M16 x 2,0

Vorteile:

Exzellente Rundlaufgenauigkeit im System (Futter + Spannzange + Spannmutter)
 Extreme Haltekräfte (erhöht die Haltekraft um mindestens 60 % im Vergleich zu Standard ER-Futter)
 Glatte Spannmutter ohne Nuten für Hochgeschwindigkeitsbearbeitung

Advantages:

Excellent concentricity in the system (chuck + collet + clamping nut)
 Extremely strong holding force (increases the holding power by at least 60% compared to standard ER chuck)
 Plain clamping nut without grooves for high speed machining

Avantages:

Excellente précision de concentricité dans le système (mandrin + pince de serrage + écrou de serrage)
 La force de maintien extrême (augmente la force de maintien d'au moins à 60% par rapport aux mandrins standards ER)
 Ecrou de serrage lisse sans rainures pour l'usinage à haute vitesse

Hinweis:

Nur das Nennmaß DCONWS kann gespannt werden.

Note:

Only nominal size DCONWS can be clamped.

Observation:

Seulement la dimension nominale DCONWS peut être serrée.

Lieferumfang:

Inklusive Präzisions-Spannmutter

Delivery:

With precision clamping nut

Livraison:

Avec écrou de serrage de précision

