

1



Verwendung:
Zur Aufnahme von Werkzeugen mit Zylinderschaft in Spannzangen.
Für Anwendungen im HSC-Bereich und für hochpräzise Bearbeitungsergebnisse.

Application:
For mounting straight-shank tools in collets.
To use for high speed cutting and high precision milling.

Utilisation:
Pour la fixation d'outils à queue cylindrique dans les pinces de serrage. Pour l'UGV (Usinage à Grande Vitesse) et pour des résultats d'usinage de haute précision.

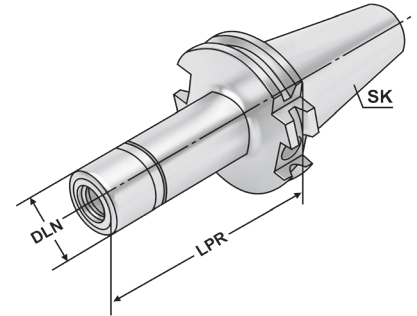

Bestell-Nr. Order no. Référence	SK	DCONWS Spannbereich Capacity Capacité	Typ	LPR	DLN	THID
302.03.10	SK 30	1 - 10	490EK KPS 10	60	27,5	M12 x 1,75
302.03.16	SK 30	4 - 16	496EK KPS 16	60	40	M18 x 1,50
302.03.10.1	SK 30	1 - 10	490EK KPS 10	90	27,5	M12 x 1,75
302.03.16.1	SK 30	4 - 16	496EK KPS 16	90	40	M18 x 1,50
402.03.10	SK 40	1 - 10	490EK KPS 10	60	27,5	M12 x 1,75
402.03.16	SK 40	4 - 16	496EK KPS 16	60	40	M18 x 1,50
402.03.10.1	SK 40	1 - 10	490EK KPS 10	90	27,5	M12 x 1,75
402.03.16.1	SK 40	4 - 16	496EK KPS 16	90	40	M18 x 1,50
402.03.10.2	SK 40	1 - 10	490EK KPS 10	120	27,5	M12 x 1,75
402.03.16.2	SK 40	4 - 16	496EK KPS 16	120	40	M18 x 1,50
402.03.10.3	SK 40	1 - 10	490EK KPS 10	160	27,5	M12 x 1,75
402.03.16.3	SK 40	4 - 16	496EK KPS 16	160	40	M18 x 1,50

Lieferumfang: Mit gewichteter Spannmutter
Delivery: With balanced clamping nut
Livraison: Avec écrou de serrage équilibré



**Verwendung:**

Zur Aufnahme von Werkzeugen mit Zylinderschaft in Spannzangen.
Für Anwendungen im HSC-Bereich und für hochpräzise Bearbeitungsergebnisse.

Application:

For mounting straight-shank tools in collets.
To use for high speed cutting and high precision milling.

Utilisation:

Pour la fixation d'outils à queue cylindrique dans les pinces de serrage. Pour l'UGV (Usinage à Grande Vitesse) et pour des résultats d'usinage de haute précision.

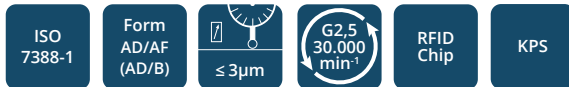
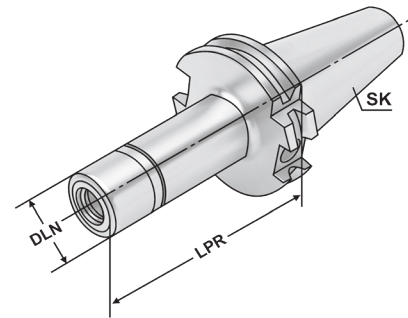

Bestell-Nr. Order no. Référence	SK	DCONWS Spannbereich Capacity Capacité	Typ	LPR	DLN	THID
502.03.10	SK 50	1 - 10	490EK KPS 10	105	27,5	M12 x 1,75
502.03.16	SK 50	4 - 16	496EK KPS 16	105	40	M18 x 1,50
502.03.10.1	SK 50	1 - 10	490EK KPS 10	135	27,5	M12 x 1,75
502.03.16.1	SK 50	4 - 16	496EK KPS 16	135	40	M18 x 1,50
502.03.10.2	SK 50	1 - 10	490EK KPS 10	165	27,5	M12 x 1,75
502.03.16.2	SK 50	4 - 16	496EK KPS 16	165	40	M18 x 1,50

Lieferumfang: Mit gewuchteter Spannmutter
Delivery: With balanced clamping nut
Livraison: Avec écrou de serrage équilibré

